

Ventilatori centrifughi cassonati

Ventilatore centrifugo cassonato a doppia aspirazione con motore direttamente accoppiato alla girante (pale avanti). Telaio in profilato di alluminio, doppia pannellatura in lamiera zincata all'interno e **acciaio inossidabile** all'esterno. Su richiesta regolatore di velocità. **Doppio pannello**.

Encased centrifugal fans

Encased double-suction centrifugal fan with motor directly coupled to the impeller (forward blades). Frame in aluminium profiles, sandwich panels with galvanised steel plate inside and **stainless steel outside**. Or speed controller available on request. **Double panel**.

Kasten-Radialventilatoren

Kasten-Radialventilator mit doppeltem Absaugen und dem Motor direkt an das Laufrad verbunden (Flügel vorne). Rahmen aus Aluminiumprofil, doppelte Verschalung, innen aus feuerverzinktem Blech und außen aus **Edelstahl**. Auf Anfrage Geschwindigkeitsregler. **Doppelverkleidung**.

Caissons avec ventilateurs centrifuges

Caisson avec ventilateur centrifuge à double aspiration avec accouplement direct moteur-hélice (pales avant). Châssis aluminium en profilés, coffrage en tôle galvanisée à l'intérieur et en **acier inoxydable** à l'extérieur. Sur demande: régulateur de vitesse. **Double panneau**.

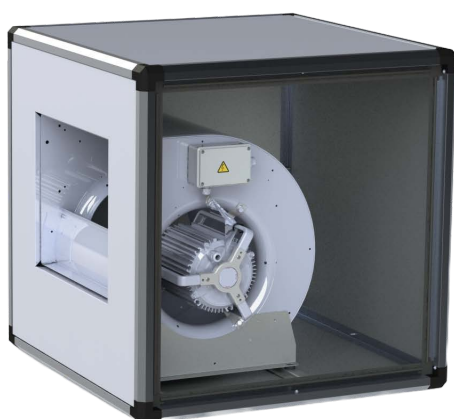

A richiesta versione con monopannello zincato e fonoassorbente

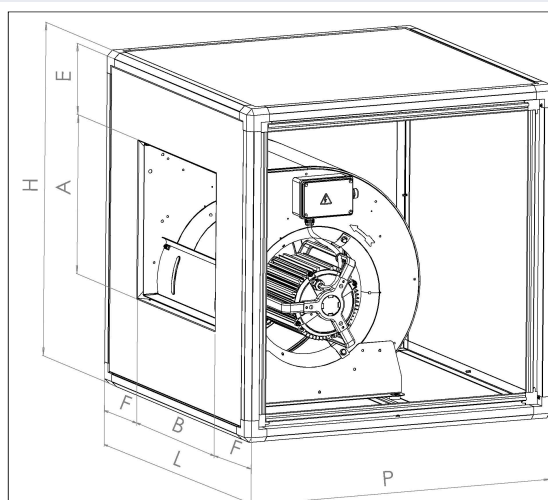

POSIZIONE

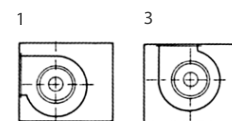

Posizione standard 1

ISPEZIONE

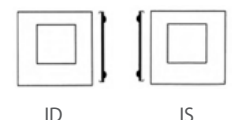

Pannello ispezione standard ID

N.B. Se installati a bocca libera controllare l'assorbimento del motore e se non rispondente ai dati di targa, inserire valvola di portata per evitare l'intervento della protezione termica.

Modello / Model	m ³ / h	HST H ₂ O	dB	rpm	Rating kW	Volt	Amp	L mm	P mm	H mm	A mm	B mm	E mm	F mm	kg	Regolatore	Prezzo € / Price €
MECM7/7-6	800	9	41	970	0,087	230	0,82	500	500	500	230	240	115	130	24	MREM10A	
MECM7/7-4	1000	26	47	1380	0,147	230	1,2	500	500	500	230	240	115	130	24	MREM10A	
MECM9/7-6	1500	13	45	970	0,250	230	2,0	500	500	500	275	244	65	128	28	MREM10A	
MECM9/7-4	1800	40	52	1400	0,420	230	3,0	500	500	500	275	244	65	128	28	MREM10A	
MECM9/9-6	2000	14	48	940	0,250	230	2,0	600	600	600	275	310	163	145	33	MREM10A	
MECM9/9-4	2500	30	53	1300	0,420	230	3,0	600	600	600	275	310	163	145	33	MREM10A	
MECM10/8-6	2300	11	48	880	0,250	230	2,0	600	600	600	300	276	103	162	35	MREM10A	
MECM10/8-4	2800	28	49	1260	0,560	230	5,0	600	600	600	300	276	103	162	35	MRCS210	
MECM10/10-6	3000	18	48	880	0,373	230	2,7	600	600	600	300	344	103	128	36	MREM10A	
MECM10/10-4	2900	38	53	1200	0,550	230	4,0	600	600	600	300	344	103	128	36	MRCS250	
MECM12/12-6A-M	4000	27	52	940	0,570	230	6,0	750	750	750	355	410	174	170	67	MRCS210	
MECM12/12-6B-M	4600	24	52	940	0,736	230	5,5	750	750	750	355	410	174	170	75	MRCS250	
MECM12/12-6T*	6000	14	53	890	1,100	400	6,3	750	750	750	355	410	174	170	82	MINV66T/T1.5	
MECM15/15-6T*	10000	26	55	920	2,200	400	11	900	900	900	414	484	259	208	102	MINV66T/T2.2	

* motore direttamente accoppiato trifase

Ventilatori centrifughi cassonati con filtro

Ventilatore centrifugo cassonato a doppia aspirazione con motore direttamente accoppiato alla girante (pale avanti). Telaio in profilato di alluminio, doppia pannellatura in lamiera zincata all'interno e **acciaio inossidabile** all'esterno con filtro sintetico G4, a richiesta filtro sintetico F7 o metallico anti-grasso. Su richiesta regolatore di velocità. **Doppio pannello.**

Encased centrifugal fans with filter

Double inlet boxed centrifugal fan set up in a direct drive configuration to the driven rotor (forward blades). Centrifugal boxed fan with double suction box. Aluminum profile frame, double paneling in galvanized sheet metal inside and **stainless steel** outside with G4 synthetic filter, F7 synthetic or anti-grease metal filter on request, so as the speed control unit. **Double paneling provided.**

Kasten-Radialventilatoren mit Filter

Radialventilator mit Doppelinlass und direkt an das Laufrad gekoppeltem Motor (Vorderschauflern). Aluminiumprofilrahmen, doppelte Verkleidung aus verzinktem Blech innen und **Edelstahl** aussen mit G4-Synthetikfilter, auf Anfrage F7-Synthetik- oder Metall-Fettfilter. Auf Kundenwunsch kann der Drehzahlregler montiert werden. **Doppelte Innenverkleidung.**

Caissons avec ventilateurs centrifuges avec filtre

Ventilateur centrifuge en boîte à double ouïe avec moteur directement couplé à la turbine (pales vers l'avant). Cadre en profilé d'aluminium, double habillage en tôle galvanisée à l'intérieur et en **acier inoxydable** à l'extérieur avec filtre synthétique G4, sur demande filtre synthétique F7 ou métallique anti-graisse. Régulateur de vitesse disponible sur demande. **Double panneaux.**

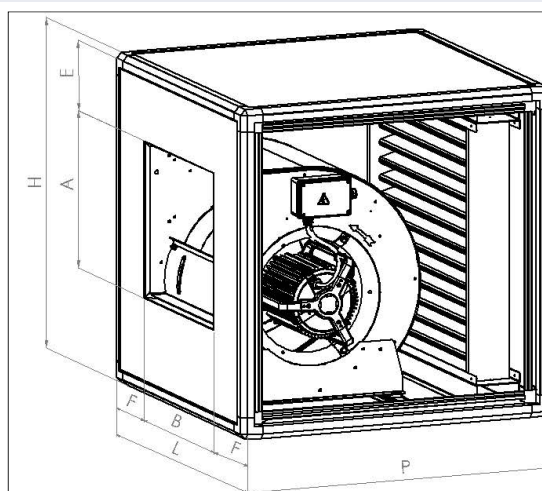

POSIZIONE

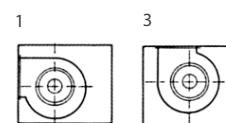

Posizione standard 1

ISPEZIONE

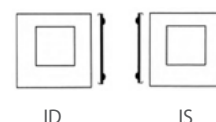

Pannello ispezione standard ID

A richiesta versione con monopannello zincato e fonoassorbente

N.B. Se installati a bocca libera controllare l'assorbimento del motore e se non rispondente ai dati di targa, inserire valvola di portata per evitare l'intervento della protezione termica.

Modello / Model	m ³ /h	HST H ₂ O	dB	rpm	Rating kW	Volt	Amp	L mm	P mm	H mm	A mm	B mm	E mm	F mm	kg	Filtro sintetico G4**	Prezzo € / Price €
MECM7/7-4-F	1000	21	47	1380	0,147	230	1,2	500	500	500	230	240	115	130	24	MFS40X45X48G4	
MECM9/7-6-F	1500	8	45	970	0,250	230	2,0	500	500	500	275	244	65	128	28	MFS40X45X48G4	
MECM9/7-4-F	1800	35	52	1400	0,420	230	3,0	500	500	500	275	244	65	128	28	MFS40X45X48G4	
MECM9/9-6-F	2000	9	48	940	0,250	230	2,0	600	600	600	275	310	163	145	33	MFS49X50X48G4	
MECM9/9-4-F	2500	25	53	1300	0,420	230	3,0	600	600	600	275	310	163	145	33	MFS49X50X48G4	
MECM10/8-6-F	2300	6	48	880	0,250	230	2,0	600	600	600	300	276	103	162	35	MFS49X50X48G4	
MECM10/8-4-F	2800	23	48	1260	0,560	230	5,0	600	600	600	300	276	103	162	35	MFS49X50X48G4	
MECM10/10-6-F	3000	13	48	880	0,373	230	2,7	600	600	600	300	344	103	128	36	MFS49X50X98G4	
MECM10/10-4-F	2900	33	53	1200	0,550	230	4,0	600	600	600	300	344	103	128	36	MFS49X50X98G4	
MECM12/12-6A-M-F	4000	22	52	940	0,570	230	6,0	750	750	750	355	410	174	170	67	MFS59X59X98G4	
MECM12/12-6B-M-F	4600	19	52	940	0,736	230	5,5	750	750	750	355	410	174	170	75	MFS59X59X98G4	
MECM12/12-6T-F*	6000	10	53	890	1,100	400	6,3	750	750	750	355	410	174	170	82	MFS59X59X98G4	

* motore direttamente accoppiato trifase
** a richiesta filtro classe F7 o a rete metallica